



MANUAL DE INSTRUCCIONES PARA USO BAJO EL AGUA

***PARA MARTILLO HIDRÁULICO
MODELOS: PH06, PH07, PH1, PH2***

***PH3 PH4 GH06 GH07
GH1 GH2 GH3 GH4
GH6 E202 E203 E204
E205 E207***

“Utilice piezas originales de NPK”

***NPK...aditamentos;
diseñados, fabricados
y respaldados por NPK.***

7550 Independence Drive
Walton Hills, OH 44146-5541
Teléfono (440) 232-7900
Fax (440) 232-6294

SEGURIDAD



Las notificaciones en los Manuales de Instrucciones de NPK siguen los estándares de la Organización Internacional para la Estandarización (ISO) y del Instituto Nacional Estadounidense de Estándares (ANSI, por sus siglas en inglés) con respecto a:



Las notificaciones de PELIGRO (rojas) indican que podría ocurrir una situación de peligro inminente, la cual, de no evitarse, **causará la muerte o daños graves**.



Las notificaciones de ADVERTENCIA (naranjas) indican que podría ocurrir una situación potencialmente peligrosa, la cual, de no evitarse, **podría causar la muerte o daños graves**.



Las notificaciones de PRECAUCIÓN (amarillas) indican que podría ocurrir una situación potencialmente peligrosa, la cual, de no evitarse, **podría causar daños menores o leves**.



Las notificaciones de ATENCIÓN (azules) que aparecen en los Manuales de Instrucciones de NPK son estándares de NPK que alertan al lector sobre situaciones que, de no evitarse, **podrían causar daños al equipo**.

Se incluyen calcomanías de ADVERTENCIA e INSTRUCCIONES BÁSICAS DE USO con cada martillo y kit de instalación de NPK. Las calcomanías deben instalarse en la cabina, en un lugar visible para el operador del martillo mientras lo usa.

Las calcomanías de MANTÉNGASE LEJOS, DEPÓSITO BAJO PRESIÓN, PRESIÓN DE GAS y AFILADO DE HERRAMIENTAS vienen instaladas en todos los modelos de martillos de NPK. Manténgalas limpias y visibles. NPK proveerá las calcomanías de manera gratuita, según sea necesario.



1. El operador y el personal de servicio deben leer y comprender este **MANUAL DE INSTRUCCIONES DE NPK** para prevenir daños graves o fatales.
2. **LOS RESIDUOS VOLANTES PUEDEN CAUSAR DAÑOS GRAVES O MORTALES.**
 - Mantenga al personal y a los espectadores lejos del martillo mientras está en operación.
 - No haga funcionar el MARTILLO sin un protector resistente a los impactos entre el MARTILLO y el operador (usuario). NPK recomienda utilizar LEXAN® o un material similar, o una malla de acero. Algunos fabricantes de portadores ofrecen protectores contra demolición para sus máquinas. Verifique la disponibilidad con el fabricante del portador. Si no se consiguen, comuníquese con NPK.
3. No aplique recubrimiento duro ni afile la punta de la herramienta mediante un soplete de corte. El calor excesivo del soplete o de la soldadura puede causar fragilidad, rotura o hacer que vuelen trozos. Afíle únicamente mediante amolado o abrasión, y use suficiente refrigerante.



SEGURIDAD



4. Extienda la herramienta por completo mientras carga el MARTILLO con gas nitrógeno. Asegúrese de que la clavija de retención esté instalada. **MANTÉNGASE ALEJADO DE LA PUNTA DE LA HERRAMIENTA DURANTE LA CARGA.**
5. No desensamble el MARTILLO antes de descargar la precarga de gas al martillo.
6. **USE ÚNICAMENTE GAS NITRÓGENO.** Almacene y manipule los tanques de nitrógeno según las normas OSHA.
7. **Evite los líquidos a alta presión. Las fugas de líquido bajo presión pueden penetrar la piel y causar daños graves. Reduzca la presión antes de desconectar la línea hidráulica u otras líneas.**
8. Opere el MARTILLO únicamente desde el asiento del operador
9. El tamaño del MARTILLO debe corresponder al del portador, según las recomendaciones de NPK. El portador debe permanecer estable durante el funcionamiento del martillo y el transporte.
10. No modifique la HERRAMIENTA sin autorización del Departamento de Ingeniería de NPK.
11. Utilice el equipo para levantar y las herramientas adecuadas cuando maneje o repare el MARTILLO.
12. Use equipo protector de oídos si las condiciones lo justifican. Consulte las normas OSHA.
13. Utilice gafas protectoras en todo momento. Tenga cuidado con los residuos que vuelan.
14. Si necesita hacer cualquier cambio, **¡no modifique el MARTILLO sin contar con la autorización del equipo de ingeniería de NPK!**
15. Utilice únicamente repuestos originales de NPK. NPK se libra específicamente de toda responsabilidad con respecto a los daños causados por el uso de herramientas o piezas no aprobadas ni vendidas por NPK.

Para obtener más información, consulte el Manual de Seguridad de Trituradoras Hidráulicas Ensambladas de AEM, específicamente el formulario MB-140 de AEM (NPK P/N H050-9600), que se incluye con cada martillo NPK. Para solicitar una copia adicional, comuníquese con NPK al 440-232-7900 o en nuestra web @ www.npkce.com.



ÍNDICE

SEGURIDAD	1
PRINCIPIO DE FUNCIONAMIENTO	5
SUMINISTRO DE AIRE	6
LISTA DEL KIT SUBACÚATICO DE NPK	7
PUERTO DE CONEXIÓN DEL MARTILLO	8
PH06, PH07, PH1, PH2, PH3, PH4.....	8
GH06, GH07, GH1, GH2, GH3.....	9
GH4 y GH6.....	10
E202 – E207.....	11
REEMPLAZO DE LA CLAVIJA DE RETENCIÓN EN APLICACIONES BAJO EL AGUA	12
FUNCIONAMIENTO DEL MARTILLO	13
MANTENIMIENTO LUEGO DE USAR	14
GARANTÍAS	15

INTRODUCCIÓN

El MARTILLO HIDRÁULICO DE NPK es una resistente herramienta de demolición montada en la pluma que puede usarse bajo el agua si se le hacen determinadas modificaciones y se siguen los procedimientos descritos en este manual.

Lea y comprenda las instrucciones de uso y la INFORMACIÓN DE SEGURIDAD incluidas en el MANUAL DEL OPERADOR de NPK antes de usar el martillo. En caso de dudas, llame al Departamento de servicio de NPK al 440-232-7900.

PRINCIPIO DE FUNCIONAMIENTO

Si bien la sección de aceite hidráulico del martillo está completamente sellada, puede entrar agua al área donde el pistón (N) impacta con la herramienta (HH), cuando el martillo se usa bajo el agua.

Debe modificar el martillo para usarlo bajo el agua. Si no lo hace, el agua (107) atrapada en la cámara de impacto (172) ejercerá presión contra los sellos del pistón (PP) a medida que el pistón se desplaza (106) hacia abajo para impactar la herramienta. La presión del agua es extremadamente alta y mayor a la que los sellos pueden resistir. Los sellos están desgastados en la parte exterior de las ranuras. Esto provoca que el pistón ejerza presión sobre el manguito (P). Esto, a su vez, puede dañar el pistón y ambos manguitos. El agua que ejerce presión en los sellos entra al sistema hidráulico del portador (171) y puede dañar las bombas y otros componentes.

Para evitar que el agua entre en la cámara de impacto del martillo cuando está sumergido, debe suministrar aire comprimido al martillo (consulte las siguientes páginas para ver las conexiones y el tamaño del compresor de aire requeridos).

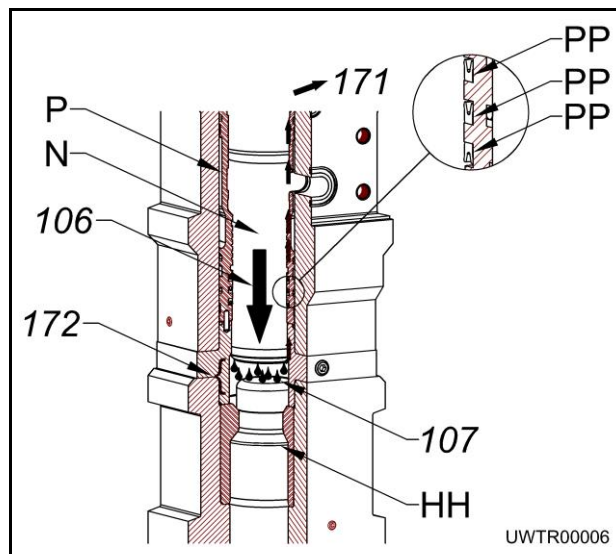

SUMINISTRO DE AIRE

Compresor de aire

La capacidad del compresor de aire depende de la dimensión del martillo:

MODELO DE MARTILLO	CAPACIDAD DEL COMPRESOR
PH06 PH07 GH06 GH07	5 CFM (<i>mínimo</i>)
PH1 GH1 E202	10 CFM (<i>mínimo</i>)
PH2 GH2 E203	15 CFM (<i>mínimo</i>)
PH3 GH3 E204	20 CFM (<i>mínimo</i>)
PH4 GH4 GH6 E205 E207	30 CFM (<i>mínimo</i>)

Presión de aire

El ajuste de la presión de aire depende de la profundidad de trabajo del martillo. Se deberá instalar un regulador de presión en la línea de aire para reducir la presión. Consulte la sección de funcionamiento de este manual para conocer el procedimiento de ajuste de la presión.

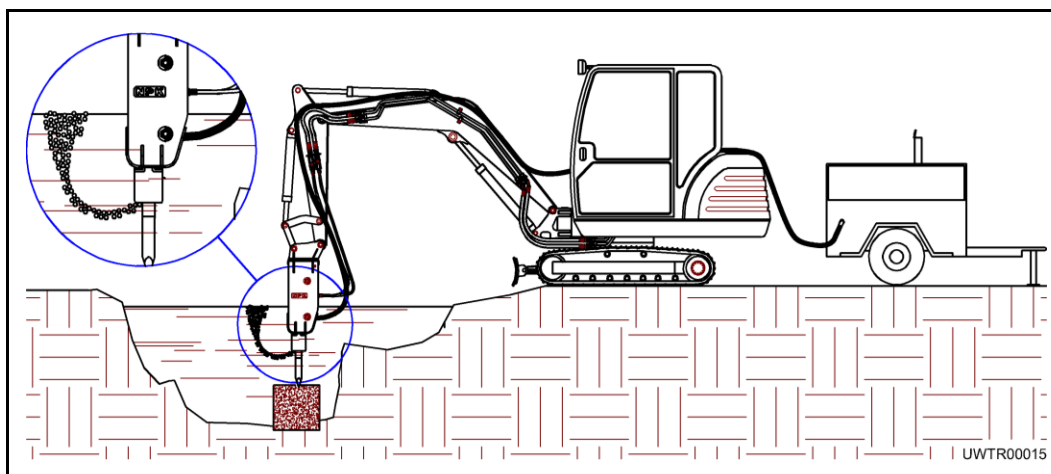

LISTA DEL KIT SUBACÚATICO DE NPK

MODELO DE MARTILLO	N.º DE PIEZA DEL KIT DE NPK
PH1	PH1-9500
PH2	PH2-9525
PH3	PH3-9500
PH4	PH4-9500
GH3	GH3-9500
GH4	GH4-8050
GH6	GH6-8050
E202	E2020-8050
E203	E2030-8050
E204	E2040-8050
E205	E2050-8050
E207	E2070-8055

Si el kit no figura en la lista anterior, comuníquese con NPK al 440-232-7900.

PUERTO DE CONEXIÓN DEL MARTILLO

PH06, PH07, PH1, PH2, PH3, PH4

El puerto de conexión subacuático (17) se encuentra en la parte superior del cuerpo principal (A).

1. Retire el tapón del tubo (AS) del puerto subacuático e instale un codo adaptador para trabajo pesado (CF) para conectar la boquilla de la manguera de aire.

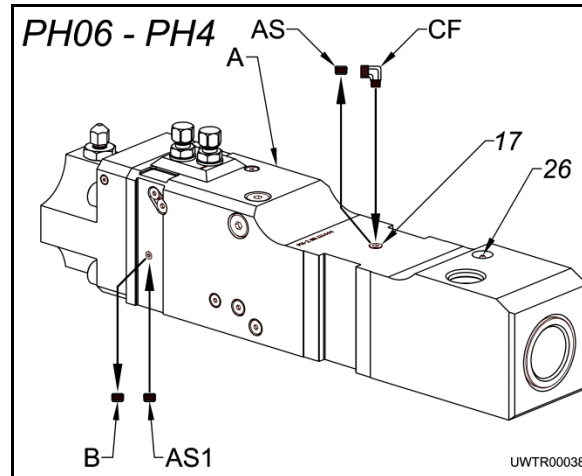

SERIE PH

NO instale la conexión de aire al puerto (26) en la parte superior del cuerpo principal. Este puerto se usa para lubricación automática. Si usa el puerto de lubricación automática para operaciones bajo el agua, puede dañar el martillo.

2. Quite el tapón de drenaje (B) del cuerpo del martillo, ubicado en el lado izquierdo del cuerpo del martillo (consulte imagen anterior), y reemplácelo con un tapón sólido NPT de 1/8", 22001010 (AS1).

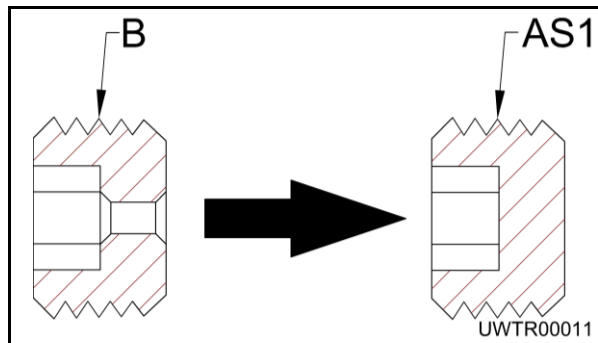

3. Una la línea de aire del compresor de aire a la boquilla del adaptador en el martillo. Las mangueras deben estar fijas y protegidas contra daños durante el funcionamiento.

PUERTO DE CONEXIÓN DEL MARTILLO

GH06, GH07, GH1, GH2, GH3

Para los martillos GH06, GH07, GH1, GH2 y GH3, el puerto subacuático (17) debe estar mecanizado en el anillo de impacto (J). Deben usarse un taladro por rosca 37/64 y un macho de roscar de 3/8-19 NPT en el puerto de conexión subacuática (17). Vea las imágenes y el cuadro (a continuación) para conocer las ubicaciones y las dimensiones del puerto.

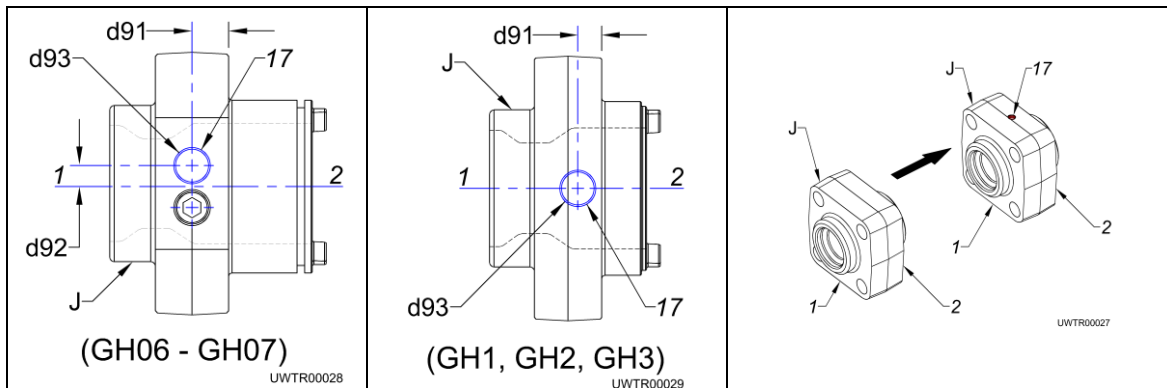

1 = EXTREMO DE LA HERRAMIENTA DEL MARTILLO
2 = EXTREMO DE GAS DEL MARTILLO

MODELO DEL MARTILLO	d91	d92	d93
GH06	16,5 mm	15 mm	TALADRO de 15 mm de diám. (19/32") al centro ROSCA (3/8" – 19 NPT) CHAFLÁN 1,5 mm x 45°
GH07	16,5 mm	15 mm	
GH1	25 mm	-	
GH2	20 mm	-	
GH3	16 mm	-	

ADVERTENCIA

1. Instale un codo adaptador para trabajo pesado (CF) en el puerto de conexión subacuática mecanizado previamente (17) para conectarse a la boquilla de la manguera de aire.

GH06 - GH3 AS CF 17
A AS1 B

UWTR00026

2. Quite el tapón de drenaje (B) del cuerpo del martillo (A), ubicado en el lado izquierdo del cuerpo del martillo (consulte imagen anterior), y reemplácelo con un tapón sólido NPT de 1/4", K023-6660 (AS1).

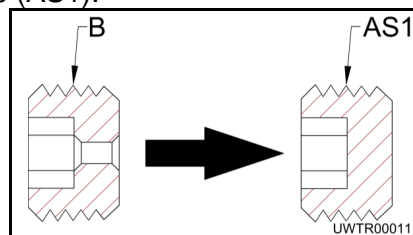

3. Una la línea de aire del compresor de aire a la boquilla del adaptador en el martillo. Las mangueras deben estar fijas y protegidas contra daños durante el funcionamiento.

PUERTO DE CONEXIÓN DEL MARTILLO

GH4 y GH6

El puerto de conexión subacuática (17) está ubicado en el lado izquierdo del separador de impacto.

1. Retire el tapón del tubo (AS) del puerto e instale un codo adaptador para trabajo pesado (CF) para conectar la boquilla de la manguera de aire.

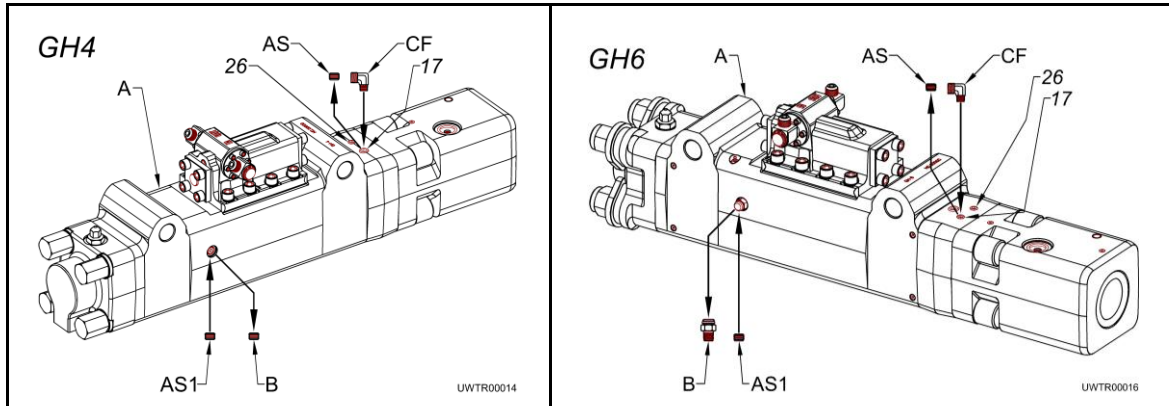

NO instale la conexión de aire en el puerto (26) en el lado derecho del separador de impacto. Este puerto es un puerto de conexión de engrase utilizado para la lubricación automática (26). Si usa el puerto de lubricación automática para operaciones bajo el agua, puede dañar el martillo.

2. Quite el tapón de drenaje (B) del cuerpo del martillo (A), ubicado en el lado izquierdo del cuerpo del martillo (consulte imagen anterior), y reemplácelo con un tapón sólido NPT de 1/4", K023-6660 (AS1).

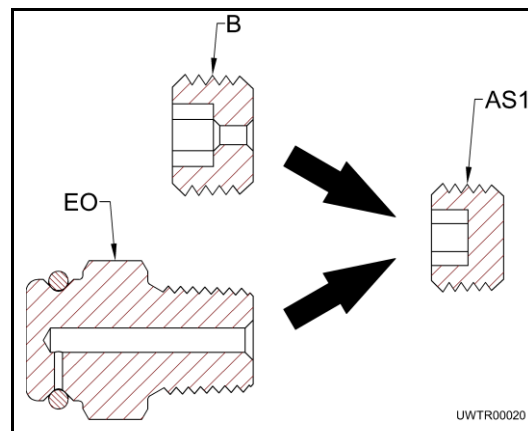

3. Una la línea de aire del compresor de aire a la boquilla del adaptador en el martillo. Las mangueras deben estar fijas y protegidas contra daños durante el funcionamiento.

PUERTO DE CONEXIÓN DEL MARTILLO

E202 – E207

El puerto de conexión subacuática (17) está ubicado en el lado izquierdo del separador de impacto.

1. Retire el tapón del tubo (AS) del puerto e instale un codo adaptador para trabajo pesado (CF) para conectar la boquilla de la manguera de aire.

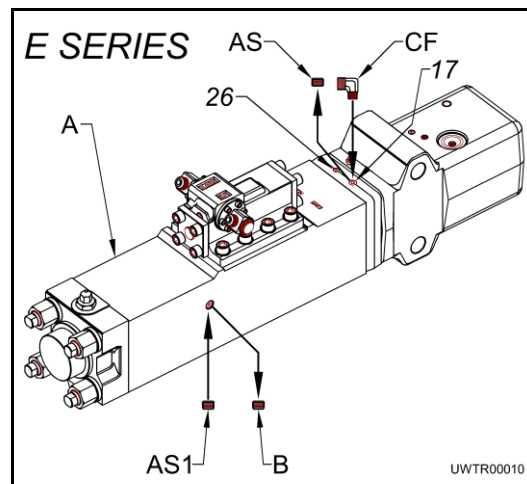

NO instale la conexión de aire en el puerto (26) en el lado derecho del separador de impacto. Este puerto es un puerto de conexión de grasa para autolubricación. Utilizar el puerto de autolubricación para operaciones subacuáticas puede dañar el martillo.

2. Quite el tapón de drenaje (B) del cuerpo del martillo (A), ubicado en el lado izquierdo del cuerpo del martillo (consulte imagen anterior), y reemplácelo con un tapón sólido NPT de 1/4", K023-6660 (AS1).

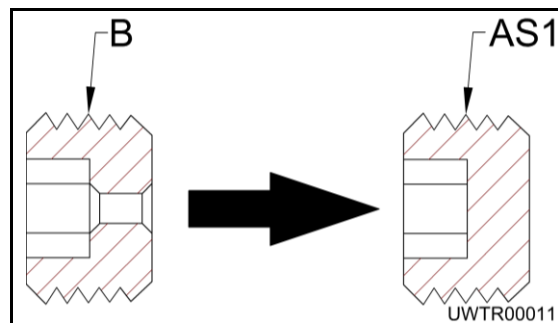

3. Una la línea de aire del compresor de aire a la boquilla del adaptador en el martillo. Las mangueras deben estar fijas y protegidas contra daños durante el funcionamiento.

REEMPLAZO DE LA CLAVIJA DE RETENCIÓN EN APLICACIONES BAJO EL AGUA

Para uso bajo el agua, deben reemplazarse la clavija de retención y el anillo. De no hacerlo, probablemente provoque que la clavija de retención caiga junto con la herramienta.

1. Extraiga la clavija de retención y el anillo existentes.
2. Instale la clavija de retención (D), el collar de la clavija de la pluma (AT), el tornillo de cabeza hexagonal (AF) y la tuerca (CI) nuevos.

NOTA: comuníquese con NPK para obtener el número de pieza actualizado de la clavija de retención para aplicaciones submarinas.

<p>SERIE PH</p>	<p>SERIE GH</p>								
<p>SERIE E</p>	<table border="1"> <tr> <td>AF</td> <td>TORNILLO DE CABEZA HEXAGONAL</td> </tr> <tr> <td>AT</td> <td>COLLAR DE LA CLAVIJA DE LA PLUMA</td> </tr> <tr> <td>CI</td> <td>TUERCA HEXAGONAL</td> </tr> <tr> <td>D</td> <td>CLAVIJA DE RETENCIÓN</td> </tr> </table>	AF	TORNILLO DE CABEZA HEXAGONAL	AT	COLLAR DE LA CLAVIJA DE LA PLUMA	CI	TUERCA HEXAGONAL	D	CLAVIJA DE RETENCIÓN
AF	TORNILLO DE CABEZA HEXAGONAL								
AT	COLLAR DE LA CLAVIJA DE LA PLUMA								
CI	TUERCA HEXAGONAL								
D	CLAVIJA DE RETENCIÓN								

FUNCIONAMIENTO DEL MARTILLO

Precauciones

Si el martillo se usa en el agua, queda expuesto a condiciones mucho más severas que cuando se usa en tierra. Por lo tanto, el martillo deberá manejarse con más cuidado.

- 1) **Nunca use el martillo sin suministro de aire.**
- 2) Nunca comience a usar el martillo antes de que la presión del tanque del compresor alcance los 85 PSI.
- 3) **Si el suministro de aire se detiene durante el uso, detenga las operaciones inmediatamente** y determine la causa.
- 4) Si el portador está sobre una chalana, es más probable que la herramienta se rompa debido a que la fuerza del portador y la oscilación de la chalana por acción del oleaje actuarán juntas sobre la herramienta.
- 5) La grasa es eliminada por el suministro de aire. Engrase el martillo abundantemente y con más frecuencia que cuando lo usa en tierra. Si la unidad está equipada con un lubricador automático, de todas formas, se recomienda que el martillo se engrase manualmente cada una hora.

Antes de la puesta en marcha

Engrase el martillo según las instrucciones incluidas en el MANUAL DE SERVICIO del martillo hidráulico de NPK.

Ajuste de la presión de aire

- 1) Arranque el compresor para suministrar aire al martillo antes de sumergirlo en el agua.
- 2) Extienda la pluma del portador hacia abajo hasta alcanzar la máxima profundidad de trabajo usada en el sitio de las operaciones y mantenga el martillo sumergido en el agua. Se formarán burbujas en el área de la herramienta debido al suministro de aire.
- 3) Mientras mantiene la condición mencionada, reduzca la presión de aire gradualmente con el regulador de presión y configure la presión de aire suministrado al nivel mínimo requerido para producir burbujas.



- 1) Reduzca la presión del aire comprimido con el regulador como se indica más arriba.
No suministre aire comprimido con presión alta sin regular (85 PSI) desde el compresor directamente al martillo. La presión de aire excesiva puede ingresar al martillo a través del área sellada.
- 2) Se puede usar un compresor con una capacidad mayor a la que se muestra en la tabla, pero asegúrese de controlar la presión como se describe anteriormente, dado que el volumen del aire comprimido suministrado es mayor.

MANTENIMIENTO LUEGO DE USAR

Dado que el martillo se usa en agua, queda expuesto a oxidación y corrosión. Tenga el debido cuidado cuando drene agua.

Quando el martillo se use todos los días:

- Use el martillo fuera del agua durante algunos minutos, mientras le suministra aire, para drenar el agua completamente.
- Si le resulta difícil usar el martillo fuera del agua, arranque el motor a revoluciones bajas y ponga el martillo en inactividad 5 o 6 veces mientras mantiene el suministro de aire.

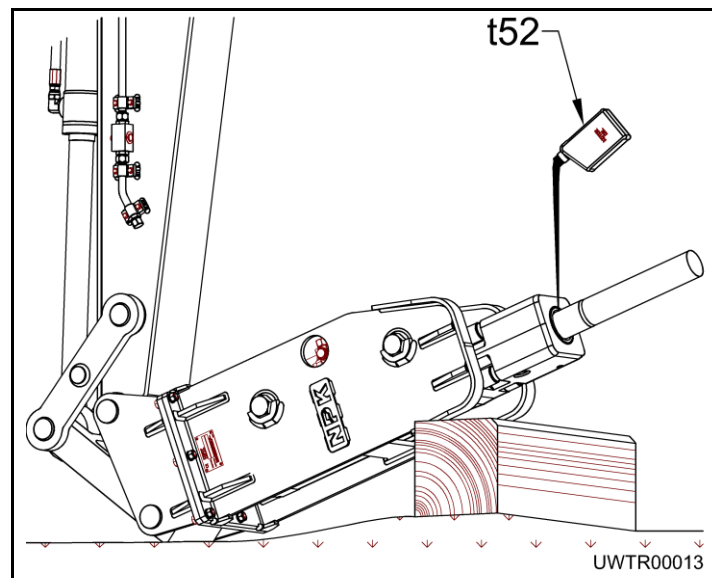

Si el martillo no se usa durante un período de tiempo prolongado (más de 30 días):

- Luego de completar los procedimientos descritos arriba, coloque el martillo en la posición que se muestra y descargue el gas nitrógeno por completo dentro de la cabeza; para ello, use el adaptador de corriente de NPK.
- Con la válvula de carga en estado OPEN (abierto), arranque el motor a velocidad baja y accione el pedal del martillo por 2 o 3 segundos.
- Retire el adaptador de corriente.
- Vierta aproximadamente un cuarto del aceite (t52) en el extremo inferior del soporte de la herramienta.
- Cubra el extremo del martillo para evitar que entre agua o humedad en el soporte de la herramienta.

GARANTÍAS



GARANTÍA LIMITADA DE TRES AÑOS MARTILLO HIDRÁULICO PH06, PH07, PH1, PH2, PH3, PH4

Se deben utilizar piezas originales de NPK (incluidas las brocas de herramientas) en el martillo durante todo el plazo de la garantía. El uso de piezas que no sean de NPK anulará esta garantía en su totalidad. Esta garantía no es transferible.

COBERTURA DE LA GARANTÍA (primer año):

NPK CONSTRUCTION EQUIPMENT, INC. ("NPK") garantiza que los nuevos martillos hidráulicos PH06, PH07, PH1, PH2, PH3 y PH4 vendidos por NPK no presentarán fallas en el material ni en la mano de obra durante un periodo de doce (12) meses, a partir de la fecha de entrega al primer usuario. Esta garantía cubre las piezas y la mano de obra sujetas a los términos del presente.

COBERTURA DE LA GARANTÍA (segundo año):

Durante un periodo de doce (12) meses a partir del vencimiento del primer año de cobertura, la garantía de NPK cubre el cuerpo principal, el cabezal de gas, la válvula, el pistón y los manguitos. No se garantiza ninguna otra pieza y la mano de obra asociada con el servicio de garantía no está cubierta.

COBERTURA DE LA GARANTÍA (tercer año):

Durante un periodo de doce (12) meses a partir del vencimiento del segundo año de cobertura, la garantía de NPK cubre el cuerpo principal, el cabezal de gas y la válvula. No se garantiza ninguna otra pieza y la mano de obra asociada con el servicio de garantía no está cubierta.

ESTA GARANTÍA NO CUBRE:

HERRAMIENTAS DE DEMOLICIÓN, HERRAMIENTAS ACCESORIAS, PIEZAS DE KITS DE INSTALACIÓN HIDRÁULICA y DE MONTAJE, MANGUERAS ni REPUESTOS, que están cubiertos por otras garantías.

RESPONSABILIDAD DE NPK

NPK, a su criterio, reparará o sustituirá cualquier pieza en garantía que falle a causa de defectos en el material o la mano de obra por una pieza nueva o reacondicionada. Dicha reparación o reemplazo debe realizarse en el domicilio social de un distribuidor autorizado de NPK. La garantía de NPK cubre los costos de las piezas bajo garantía y hasta el 75 % de la tarifa de mano de obra por hora del distribuidor autorizado. Nota: Las piezas sustituidas bajo garantía pasan a ser propiedad de NPK.

NOTA: La garantía de NPK no cubre ninguna mano de obra por ninguna reparación que supere el periodo de cobertura inicial de 12 meses.

RESPONSABILIDAD DEL USUARIO

- La solicitud del servicio de garantía debe hacerse en un plazo de 30 días posteriores al descubrimiento de un defecto cubierto por esta garantía.
- Todas las reclamaciones de garantía deben estar acompañadas por fotos. Estas fotos pueden ser impresas o digitales (preferentemente).
- El instalador, usuario y operador del equipo cubierto asumen la responsabilidad de leer, comprender y cumplir con las INSTRUCCIONES DE INSTALACIÓN, USO y MANTENIMIENTO impresas de NPK.
- El comprador es responsable de:
 - Registrar el producto NPK en NPK al momento de la instalación.
 - Todos los costos asociados con el transporte del producto NPK, o equipo en el que se instala el producto NPK, a un distribuidor autorizado de NPK u otra ubicación autorizada. NPK no es responsable de ningún gasto en el que se incurra por la reparación en el sitio.
 - Suministrar una muestra de aceite hidráulico de la máquina portadora a pedido de NPK.
- EL USUARIO ES RESPONSABLE DE USAR ESTE PRODUCTO DE MANERA SEGURA Y LÍCITA EN CUMPLIMIENTO CON LAS NORMATIVAS VIGENTES DE LA ADMINISTRACIÓN DE SEGURIDAD Y SALUD OCUPACIONAL (OCCUPATIONAL SAFETY AND HEALTH ADMINISTRATION, OSHA) DE LOS EE. UU.

ESTAS GARANTÍAS NO CUBREN DEFECTOS

O FALLAS A CAUSA DE:

- Desgaste normal.
- Uso incorrecto, uso excesivo, alteración o instalación incorrecta.
- Mantenimiento, reparación o almacenamiento que NPK considere incorrectos.
- No realizar las inspecciones visuales diarias según se especifica en los manuales de NPK.
- Falta de lubricación, instalación incorrecta, mantenimiento deficiente o uso inadecuado.
- Uso excesivo de la herramienta o del buje de la herramienta después del límite de desgaste.

- Funcionamiento bajo el agua sin el kit para aplicaciones bajo el agua de NPK instalado en el martillo y con suministro de aire al martillo según el Manual de instrucciones para uso bajo el agua de NPK.
- Uso posterior al descubrimiento de piezas defectuosas o desgastadas.
- Demora excesiva en realizar una reparación después de haber sido informado de un posible problema en el producto.
- Uso del martillo durante dos turnos de trabajo por día.
- Uso en acería.

LA GARANTÍA DE NPK EXCLUYE ESPECÍFICAMENTE:

- Las reparaciones realizadas por cualquier persona que no sea un distribuidor autorizado de NPK.
- El uso de piezas no vendidas por NPK. **EL USO DE PIEZAS "UNIVERSALES" INVALIDARÁ TODAS LAS GARANTÍAS DE NPK.**
- Todos los artículos de desgaste (p. ej., la clavija de retención, el buje de la herramienta, los sujetadores y los sellos).
- Cargos por horas de mano de obra excesivos según el criterio de NPK.
- Cargos por envío superiores a aquellos considerados habituales y de costumbre. (El flete aéreo, salvo previa aprobación, no está cubierto).
- Aranceles, comisión de corretaje e impuestos locales.
- Compra de suministros y aceite.

***LAS REPARACIONES BAJO GARANTÍA NO PROLONGAN EL PERÍODO DE GARANTÍA NORMAL.**

LIMITACIONES Y EXCLUSIONES

Las garantías de NPK serán invalidadas si se infringe cualquier ley, ordenanza, regla o regulación federal, provincial, estatal o local, o si se extraen o modifican los números de serie del producto.

Esta garantía solo estipula las obligaciones de NPK respecto de toda reclamación de fallas, defectos o deficiencias de los productos vendidos por NPK. **NPK NO EXTIENDE GARANTÍA NI REALIZA MANIFESTACIÓN EN ABSOLUTO, YA SEAN EXPLÍCITAS O IMPLÍCITAS, CON RESPECTO A LA CALIDAD, EL RENDIMIENTO, LA DURABILIDAD, LOS MATERIALES, LA MANO DE OBRA, LA APTITUD, LAS CONDICIONES, EL DISEÑO NI LA UTILIDAD DE LOS PRODUCTOS VENDIDOS POR NPK, LO QUE INCLUDE, ENTRE OTRAS, GARANTÍAS IMPLÍCITAS DE COMERCIABILIDAD Y APTITUD PARA UN FIN EN PARTICULAR, Y TODAS LAS DEMÁS GARANTÍAS Y MANIFESTACIONES QUEDAN RECHAZADAS DE MANERA EXPLÍCITA POR EL PRESENTE DOCUMENTO. NPK NO SERÁ RESPONSABLE DE DAÑOS Y PERJUICIOS ESPECIALES, INDIRECTOS O INCIDENTALS, INCLUIDOS, ENTRE OTROS, COSTOS, PÉRDIDAS O RESPONSABILIDADES POR DEMORAS O TIEMPO DE INACTIVIDAD.**

Ninguna persona está autorizada a otorgar otro tipo de garantías ni a asumir cualquier otra responsabilidad en nombre de NPK a menos que la realice o asuma por escrito un directivo de NPK.

NPK CONSTRUCTION EQUIPMENT, INC., WALTON HILLS, OHIO, EE. UU.
www.npkce.com

mayo 2023

GARANTÍAS



GARANTÍA LIMITADA DE TRES AÑOS MARTILLO HIDRÁULICO SERIE GH

Se deben utilizar piezas originales de NPK (incluidas las brocas de herramientas) en el martillo durante todo el plazo de la garantía. El uso de piezas que no sean de NPK anulará esta garantía en su totalidad. Esta garantía no es transferible.

COBERTURA DE LA GARANTÍA (primer año):

NPK CONSTRUCTION EQUIPMENT, INC. ("NPK") garantiza que los nuevos martillos hidráulicos Serie GH vendidos por NPK no presentarán fallas en el material ni en la mano de obra durante un período de doce (12) meses, a partir de la fecha de entrega al primer usuario. Esta garantía cubre las piezas y la mano de obra sujetas a los términos del presente, y cubrirá artículos de servicio durante un período de seis meses (p. ej., todos los sellos, las juntas tóricas, los soportes de goma y las barras de acoplamiento).

COBERTURA DE LA GARANTÍA (segundo año):

Durante un período de doce (12) meses a partir del vencimiento del primer año de cobertura, la garantía de NPK cubre el cuerpo principal, el soporte de la herramienta, el cabezal de gas, la carcasa de la válvula, el pistón y los manguitos. No se garantiza ninguna otra pieza y la mano de obra asociada con el servicio de garantía no está cubierta.

COBERTURA DE LA GARANTÍA (tercer año):

Durante un período de doce (12) meses a partir del vencimiento del segundo año de cobertura, la garantía de NPK cubre el cuerpo principal, el soporte de la herramienta, el cabezal de gas y la carcasa de la válvula. No se garantiza ninguna otra pieza y la mano de obra asociada con el servicio de garantía no está cubierta.

ESTA GARANTÍA NO CUBRE:

HERRAMIENTAS DE DEMOLICIÓN, HERRAMIENTAS ACCESORIAS, PIEZAS DE KITS DE INSTALACIÓN HIDRÁULICA Y DE MONTAJE, MANGUERAS NI REPUESTOS, que están cubiertos por otras garantías.

RESPONSABILIDAD DE NPK

NPK, a su criterio, reparará o sustituirá cualquier pieza en garantía que falle a causa de defectos en el material o la mano de obra por una pieza nueva o reacondicionada. Dicha reparación o reemplazo debe realizarse en el domicilio social de un distribuidor autorizado de NPK. La garantía de NPK cubre los costos de las piezas bajo garantía y hasta el 75 % de la tarifa de mano de obra por hora del distribuidor autorizado. Nota: Las piezas sustituidas bajo garantía pasan a ser propiedad de NPK.

NOTA: La garantía de NPK no cubre ninguna mano de obra por ninguna reparación que supere el período de cobertura inicial de 12 meses.

RESPONSABILIDAD DEL USUARIO

- La solicitud del servicio de garantía debe hacerse en un plazo de 30 días posteriores al descubrimiento de un defecto cubierto por esta garantía.
- Todas las reclamaciones de garantía deben estar acompañadas por fotos. Estas fotos pueden ser impresas o digitales (preferentemente).
- El instalador, usuario y operador del equipo cubierto asumen la responsabilidad de leer, comprender y cumplir con las INSTRUCCIONES DE INSTALACIÓN, USO Y MANTENIMIENTO impresas de NPK.
- El comprador es responsable de:
 - Registrar el producto NPK en NPK al momento de la instalación.
 - Todos los costos asociados con el transporte del producto NPK, o equipo en el que se instala el producto NPK, a un distribuidor autorizado de NPK u otra ubicación autorizada. NPK no es responsable de ningún gasto en el que se incurra por la reparación en el sitio.
 - Suministrar una muestra de aceite hidráulico de la máquina portadora a pedido de NPK.
- EL USUARIO ES RESPONSABLE DE USAR ESTE PRODUCTO DE MANERA SEGURA Y LÍCITA EN CUMPLIMIENTO CON LAS NORMATIVAS VIGENTES DE LA ADMINISTRACIÓN DE SEGURIDAD Y SALUD OCUPACIONAL (OCCUPATIONAL SAFETY AND HEALTH ADMINISTRATION, OSHA) DE LOS EE. UU.

ESTAS GARANTÍAS NO CUBREN DEFECTOS

O FALLAS A CAUSA DE:

- Desgaste normal.
- Uso incorrecto, uso excesivo, alteración o instalación incorrecta.
- Mantenimiento, reparación o almacenamiento que NPK considere incorrectos.
- No realizar las inspecciones visuales diarias según se especifica en los manuales de NPK.
- Falta de lubricación, instalación incorrecta, mantenimiento deficiente o uso inadecuado.
- Uso excesivo de la herramienta o del buje de la herramienta después del límite de desgaste.

- Funcionamiento bajo el agua sin el kit para aplicaciones bajo el agua de NPK instalado en el martillo y con suministro de aire al martillo según el Manual de instrucciones para uso bajo el agua de NPK.
- Uso posterior al descubrimiento de piezas defectuosas o desgastadas.
- Demora excesiva en realizar una reparación después de haber sido informado de un posible problema en el producto.
- Uso del martillo durante dos turnos de trabajo por día.
- Uso en acería.

LA GARANTÍA DE NPK EXCLUYE ESPECÍFICAMENTE:

- Las reparaciones realizadas por cualquier persona que no sea un distribuidor autorizado de NPK.
- El uso de piezas no vendidas por NPK. **EL USO DE PIEZAS "UNIVERSALES" INVALIDARÁ TODAS LAS GARANTÍAS DE NPK.**
- Todos los artículos de desgaste (p. ej., la clavija de retención, los bujes de la herramienta y los sujetadores).
- Cargos por horas de mano de obra excesivos según el criterio de NPK.
- Cargos por envío superiores a aquellos considerados habituales y de costumbre. (El flete aéreo, salvo previa aprobación, no está cubierto).
- Aranceles, comisión de corretaje e impuestos locales.
- Compra de suministros y aceite.

***LAS REPARACIONES BAJO GARANTÍA NO PROLONGAN EL PERÍODO DE GARANTÍA NORMAL.**

LIMITACIONES Y EXCLUSIONES

Las garantías de NPK serán invalidadas si se infringe cualquier ley, ordenanza, regla o regulación federal, provincial, estatal o local, o si se extraen o modifican los números de serie del producto.

Esta garantía solo estipula las obligaciones de NPK respecto de toda reclamación de fallas, defectos o deficiencias de los productos vendidos por NPK. **NPK NO EXTIENDE GARANTÍA NI REALIZA MANIFESTACIÓN EN ABSOLUTO, YA SEAN EXPLÍCITAS O IMPLÍCITAS, CON RESPECTO A LA CALIDAD, EL RENDIMIENTO, LA DURABILIDAD, LOS MATERIALES, LA MANO DE OBRA, LA APTITUD, LAS CONDICIONES, EL DISEÑO NI LA UTILIDAD DE LOS PRODUCTOS VENDIDOS POR NPK, LO QUE INCLUYE, ENTRE OTRAS, GARANTÍAS IMPLÍCITAS DE COMERCIABILIDAD Y APTITUD PARA UN FIN EN PARTICULAR, Y TODAS LAS DEMÁS GARANTÍAS Y MANIFESTACIONES QUEDAN RECHAZADAS DE MANERA EXPLÍCITA POR EL PRESENTE DOCUMENTO. NPK NO SERÁ RESPONSABLE DE DAÑOS Y PERJUICIOS ESPECIALES, INDIRECTOS O INCIDENTALES, INCLUIDOS, ENTRE OTROS, COSTOS, PÉRDIDAS O RESPONSABILIDADES POR DEMORAS O TIEMPO DE INACTIVIDAD.**

Ninguna persona está autorizada a otorgar otro tipo de garantías ni a asumir cualquier otra responsabilidad en nombre de NPK a menos que la realice o asuma por escrito un directivo de NPK.

NPK CONSTRUCTION EQUIPMENT, INC., WALTON HILLS, OHIO, EE. UU.
www.npkce.com

mayo 2023

GARANTÍAS

LA SOLICITUD PARA HACER EFECTIVA LA GARANTÍA DEBE PRESENTARSE DENTRO DE 30 DÍAS LABORALES DE OCURRIDA LA FALLA O REPARACIÓN.

"Utilice Piezas NPK Originales" 6/08
NPK GARANTÍA

HERRAMIENTA DE DEMOLICIÓN Y ACCESORIOS ESTÁNDAR

GARANTÍA DE LA HERRAMIENTA DE DEMOLICIÓN Y ACCESORIOS ESTÁNDAR (30 días)

NPK CONSTRUCTION EQUIPMENT, INC. ("NPK") garantiza que las herramientas de demolición estándar y otros accesorios estándar nuevos vendidos por NPK carecerán de defectos en el material o la fabricación por un periodo de treinta (30) días, a partir de la fecha de instalación. NPK se reserva el pleno derecho de determinar si, y hasta que grado, se pueden hacer ajuste a la garantía por rotura de la herramienta de demolición u otros accesorios. **La garantía de la herramienta de NPK no cubre la mano de obra ni los gastos de viaje.**

ESTA GARANTÍA NO APLICA A:

- Herramientas personalizadas o de aplicación especial que están excluidas de la garantía.

RESPONSABILIDAD DE NPK

NPK, a su opción, reparará o sustituirá por una herramienta nueva o reacondicionada, cualquier herramienta garantizada que falle por causa de defectos en el material o la fabricación, y será entregada a un domicilio social de un concesionario NPK sin cargo alguno. La rotura de la herramienta está específicamente cubierta SOLO en caso de una rotura transversal recta como se ilustra en los puntos A1.

Para fallas de la herramienta garantizada, se otorgará un crédito prorrateado de hasta un máximo de 80% para herramientas con desgaste superior a 50 mm en las puntas tipo lápiz y barrena, ó 30 mm en las herramientas de extremo chato. Nota: Las piezas sustituidas bajo garantía pasan a ser propiedad de NPK.

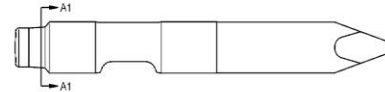

RESPONSABILIDAD DEL USUARIO

- Toda garantía presentada a NPK debe venir acompañada de fotografías y todos los números de la ranura del pasador de retención. Estas fotografías pueden ser de 35 mm, Polaroid o digitales.
- El instalador, usuario, operador, reparador, asume la responsabilidad de leer, comprender y cumplir con lo establecido en el MANUAL DE INSTRUCCIONES impreso de NPK.
- Todos los costos de mano de obra.
- Todo gasto incurrido por reparaciones en terreno.
- Fallas de la herramienta como se ilustra en los puntos B (vea el manual del operador NPK para los procedimientos de uso correctos):

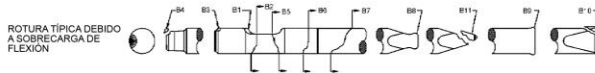

B1 y B2 - martillar en vacío repetidamente.

B2 - sobrecarga de flexión debido a desgaste excesivo de los bujes de la herramienta.

B3 y B4 - carga angular debido a desgaste excesivo de los bujes de la herramienta.

B5, B6 y B7 - sobrecarga de flexión por martillar inclinado o apalancando excesivamente.

B8 y B9 - deformación debido a sobrecalentamiento por martillar en la misma posición durante más de 30 segundos.

B10 y B11 - desprendimiento, debido a una aplicación incorrecta, o sobrecalentamiento por martillar en la misma posición durante más de 30 segundos.

CAUSA DE LA FALLA

ESTAS GARANTÍAS NO CUBREN FALLAS

RESULTANTES DE:

- Instalación, alteración, manejo, mantenimiento, reparación o almacenamiento que NPK juzgue incorrecto.
- Lubricación inadecuada.
- Exceder el límite de desgaste de la herramienta y/o buje de la herramienta.
- Demora excesiva en hacer una reparación después de haber sido notificado de un problema potencial del producto.

ESTAS GARANTÍAS EXCLUYEN ESPECÍFICAMENTE:

- Toda herramienta que esté alterada, soldada, endurecida o reafilada.
- Sustitución debido a desgaste de la punta o vástago.
- Instalaciones no aprobadas por NPK.
- Uso de piezas no vendidas por NPK. **EL USO DE PIEZAS "ADAPTABLES" INVALIDARÁ TODAS LAS GARANTÍAS DE NPK.**
- Cargos por envío de piezas superiores a aquéllos considerados habituales y de costumbre. (El flete aéreo, salvo previa aprobación, no estará cubierto.)
- Aranceles, comisión de corretaje e impuestos locales.

LAS REPARACIONES BAJO GARANTÍA NO AMPLIAN EL PERÍODO DE GARANTÍA NORMAL.

LIMITACIONES Y EXCLUSIONES

Las garantías escritas de productos de NPK serán invalidadas si se infringe cualquier ley, ordenanza, regla o regulación federal, provincial, estatal o local, o se extraen o modifican los números de serie del producto.

La solicitud para hacer efectiva la garantía debe hacerse dentro de 30 días de ocurrida la falla / reparación.

ESTE PRODUCTO DEBE USARSE DE UNA MANERA SEGURA Y LEGAL DE CONFORMIDAD CON LAS REGULACIONES DE LA OSHA PERTINENTES.

Las garantías escritas de productos otorgadas por NPK establecen únicamente las obligaciones de NPK con respecto a cualquier reclamo de falla, defectos o deficiencias en productos vendidos por NPK. **NPK NO OTORGA NINGUNA OTRA GARANTÍA O REPRESENTACIONES DE NINGUNA CLASE, EXPRESA O IMPLÍCITA, DE LA CALIDAD, COMPORTAMIENTO, DURABILIDAD, MATERIALES, FABRICACIÓN, IDONEIDAD, CONDICIÓN, DISEÑO O UTILIDAD DE LOS PRODUCTOS VENDIDOS POR NPK, INCLUIDAS, SIN LIMITACIÓN ALGUNA, LAS GARANTÍAS IMPLÍCITAS DE COMERCIABILIDAD Y APTITUD, QUEDANDO AQUÍ TODAS ESTAS OTRAS GARANTÍAS Y REPRESENTACIONES EXPRESAMENTE EXCLUIDAS. NPK NO SERÁ RESPONSABLE POR DAÑOS ESPECIALES, IMPREVISTOS O CONSIGUIENTES, INCLUIDOS, SIN LIMITACIÓN ALGUNA, LOS COSTOS, PÉRDIDAS O RESPONSABILIDADES CIVILES DEBIDO A ATRASOS O TIEMPO IMPRODUCTIVO.**

NOTA CON RESPECTO A OTRAS REPRESENTACIONES O GARANTÍAS

Ninguna persona está autorizada para otorgar ninguna otra garantía o asumir ninguna otra responsabilidad en nombre de NPK salvo que sea hecha o asumida por escrito por un funcionario de NPK. Ninguna persona está autorizada para otorgar ninguna otra garantía o asumir ninguna otra responsabilidad en nombre del vendedor salvo que sea hecha o asumida por el vendedor.

Internet: www.npkce.com

Tal como se emplea en esta garantía, el término NPK significa NPK CONSTRUCTION EQUIPMENT, INC., WALTON HILLS, OHIO, EE. UU.

NPK GARANTÍA PIEZAS DE REPUESTO

LA SOLICITUD PARA HACER EFECTIVA LA GARANTÍA DEBE PRESENTARSE DENTRO DE 30 DÍAS LABORALES DE OCURRIDA LA FALLA O REPARACIÓN.

GARANTÍA DE LAS PIEZAS DE REPUESTO (90 DÍAS)

NPK CONSTRUCTION EQUIPMENT, INC. ("NPK") garantiza que las piezas de repuesto nuevas vendidas por NPK carecerán de defectos en el material o la fabricación por un período de noventa (90) días, a partir de la fecha de entrega al usuario inicial. La garantía de las piezas de repuesto de NPK **no** cubre la mano de obra ni los gastos de viaje. Nota: La garantía del producto nuevo no vencida tiene prioridad sobre la garantía de las piezas de repuesto.

ESTA GARANTÍA NO APLICA A:

- Componentes desgastables como los bujes superior e inferior de la herramienta, el anillo de impacto, las barras y pasadores de retención.
- Herramientas (cubiertas bajo la garantía de la herramienta separada).

RESPONSABILIDAD DE NPK

NPK, a su opción, reparará o sustituirá por una pieza nueva o reacondicionada, cualquier pieza garantizada que falle por causa de defectos en el material o la fabricación, y será entregada a un domicilio social de un concesionario NPK sin cargo alguno. Nota: Las piezas sustituidas bajo garantía pasan a ser propiedad de NPK.

RESPONSABILIDAD DEL USUARIO

- **Toda garantía presentada a NPK debe venir acompañada de fotografías. Estas fotografías pueden ser de 35 mm, Polaroid o digitales.**
- El instalador, usuario, operador, reparador, asume la responsabilidad de leer, comprender y cumplir con lo establecido en las INSTRUCCIONES DE INSTALACIÓN, OPERADOR y SERVICIO impresas de NPK.
- Todos los costos de mano de obra.
- Todo gasto incurrido por reparaciones en terreno.
- Suministrar una muestra de aceite hidráulico de la máquina básica a solicitud de NPK.

ESTAS GARANTÍAS NO CUBREN FALLAS RESULTANTES DE:

- Instalación, alteración, manejo, mantenimiento, reparación o almacenamiento que NPK juzgue incorrecto.
- El incumplimiento de efectuar INSPECCIONES VISUALES DIARIAMENTE y/o VOLVER A APRETAR los sujetadores después de las primeras 20 horas de funcionamiento después de la reparación.
- Exceder el límite de desgaste de la herramienta y/o buje de la herramienta.
- Funcionamiento sumergido en agua.
- Uso después de haber descubierto las piezas defectuosas o desgastadas.
- Demora excesiva en hacer una reparación después de haber sido notificado de un problema potencial del producto.

ESTAS GARANTÍAS EXCLUYEN ESPECÍFICAMENTE:

- Instalaciones no aprobadas por NPK.
- Sustitución debido a desgaste normal.
- Uso de piezas no vendidas por NPK. **EL USO DE PIEZAS "ADAPTABLES" INVALIDARÁ TODAS LAS GARANTÍAS DE NPK.**
- Cargos por envío de piezas superiores a aquéllos considerados habituales y de costumbre. (El flete aéreo, salvo previa aprobación, no estará cubierto.)
- Aranceles, comisión de corretaje e impuestos locales.

LAS REPARACIONES BAJO GARANTÍA NO AMPLÍAN EL PERÍODO DE GARANTÍA NORMAL.

LIMITACIONES Y EXCLUSIONES

Las garantías escritas de productos de NPK serán invalidadas si se infringe cualquier ley, ordenanza, regla o regulación federal, provincial, estatal o local, o se extraen o modifican los números de serie del producto. **La solicitud para hacer efectiva la garantía debe hacerse dentro de 30 días de ocurrida la falla / reparación.**

ESTE PRODUCTO DEBE USARSE DE UNA MANERA SEGURA Y LEGAL DE CONFORMIDAD CON LAS REGULACIONES DE LA OSHA PERTINENTES.

Las garantías escritas de productos otorgadas por NPK establecen únicamente las obligaciones de NPK con respecto a cualquier reclamo de falla, defectos o deficiencias en productos vendidos por NPK. **NPK NO OTORGA NINGUNA OTRA GARANTÍA O REPRESENTACIONES DE NINGUNA CLASE, EXPRESA O IMPLÍCITA, DE LA CALIDAD, COMPORTAMIENTO, DURABILIDAD, MATERIALES, FABRICACIÓN, IDONEIDAD, CONDICIÓN, DISEÑO O UTILIDAD DE LOS PRODUCTOS VENDIDOS POR NPK, INCLUIDAS, SIN LIMITACIÓN ALGUNA, LAS GARANTÍAS IMPLÍCITAS DE COMERCIABILIDAD Y APTITUD, QUEDANDO AQUÍ TODAS ESTAS OTRAS GARANTÍAS Y REPRESENTACIONES EXPRESAMENTE EXCLUIDAS. NPK NO SERÁ RESPONSABLE POR DAÑOS ESPECIALES, IMPREVISTOS O CONSIGUIENTES, INCLUIDOS, SIN LIMITACIÓN ALGUNA, LOS COSTOS, PÉRDIDAS O RESPONSABILIDADES CIVILES DEBIDO A ATRASOS O TIEMPO IMPRODUCTIVO.**

NOTA CON RESPECTO A OTRAS REPRESENTACIONES O GARANTÍAS

Ninguna persona está autorizada para otorgar ninguna otra garantía o asumir ninguna otra responsabilidad en nombre de NPK salvo que sea hecha o asumida por escrito por un funcionario de NPK. Ninguna persona está autorizada para otorgar ninguna otra garantía o asumir ninguna otra responsabilidad en nombre del vendedor salvo que sea hecha o asumida por el vendedor.

Internet: www.npkce.com

Tal como se emplea en esta garantía, el término NPK significa NPK CONSTRUCTION EQUIPMENT, INC., WALTON HILLS, OHIO, EE. UU.

NPK GARANTÍA SISTEMAS DE AUTOLUBRICACIÓN

LA SOLICITUD PARA HACER EFECTIVA LA GARANTÍA DEBE PRESENTARSE DENTRO
DE 30 DÍAS LABORABLES DE OCURRIDA LA FALLA O REPARACIÓN.

GARANTÍA BÁSICA (6 meses)

NPK CONSTRUCTION EQUIPMENT, INC. ("NPK") garantiza que los conjuntos AUTOLUBE nuevos vendidos por NPK carecerán de defectos en el material o la fabricación por un período de seis (6) meses, a partir de la fecha de entrega al usuario inicial.

GARANTÍA AMPLIADA DE LOS COMPONENTES PRINCIPALES (12 meses)

La GARANTÍA AMPLIADA DE LOS COMPONENTES PRINCIPALES cubre la falla del MOTOR y CONJUNTO DE MANDO, resultante de los defectos en el material o la fabricación en aquellas piezas bajo uso y servicio normales por el período comenzando con el vencimiento de la GARANTÍA BÁSICA y terminando doce (12) meses a contar de la fecha de entrega al usuario inicial. La GARANTÍA AMPLIADA DE LOS COMPONENTES PRINCIPALES NPK *no* cubre la mano de obra, los gastos de viaje o la sustitución o reparación de cualquier otra pieza dañada debido a falla o reparación del MOTOR o CONJUNTO DE MANDO.

ESTA GARANTÍA NO APLICA A:

- Las PIEZAS DE REPUESTO, que están cubiertas por otras garantías de NPK, o conectores y conjuntos de mangueras no suministrados por NPK.

RESPONSABILIDAD DE NPK

NPK, a su opción, reparará o sustituirá por una pieza nueva o reacondicionada, cualquier pieza garantizada que falle por causa de defectos en el material o la fabricación, y será entregada a un domicilio social de un concesionario NPK sin cargo alguno. Nota: Las piezas sustituidas bajo garantía pasan a ser propiedad de NPK.

Durante el período de seis (6) meses de la GARANTÍA BÁSICA, NPK reembolsará el costo de la mano de obra a razón de 75% de la tarifa de taller anunciada que sea necesaria para instalar cualquier pieza garantizada reparada o sustituida durante horas laborales normales. Los cargos por tiempo extraordinario y gastos de viaje no serán reembolsados.

RESPONSABILIDAD DEL USUARIO

- *Toda garantía presentada a NPK debe venir acompañada de fotografías. Estas fotografías pueden ser de 35 mm, Polaroid o digitales.*
- El instalador, usuario, operador, reparador, asume la responsabilidad de leer, comprender y cumplir con lo establecido en el MANUAL DE INSTRUCCIONES impreso de NPK.
- Remitir el registro de garantía a NPK al momento de la instalación.
- Todos los costos asociados con el envío de la unidad AUTOLUBE a un concesionario autorizado u otro establecimiento autorizado NPK. NPK no es responsable por ningún gasto incurrido en las reparaciones hechas en terreno.

ESTAS GARANTÍAS NO CUBREN FALLAS RESULTANTES DE:

- Instalación, alteración, manejo, mantenimiento, reparación o almacenamiento que NPK juzgue incorrecto.
- Uso después de haber descubierto las piezas defectuosas o desgastadas.
- Demora excesiva en hacer una reparación después de haber sido notificado de un problema potencial del producto.
- Uso de grasa que contiene compuestos abrasivos.
- Contaminación.

ESTAS GARANTÍAS EXCLUYEN ESPECÍFICAMENTE:

- Instalaciones no aprobadas por NPK.
- Sustitución debido a desgaste normal.
- Reparaciones hechas por otros aparte de un concesionario autorizado NPK.
- Uso de piezas no vendidas por NPK. **EL USO DE PIEZAS "ADAPTABLES" INVALIDARÁ TODAS LAS GARANTÍAS DE NPK.**
- Cargos por mano de obra considerados excesivos por NPK.
- Cargos por envío de piezas superiores a aquéllos considerados habituales y de costumbre. (El flete aéreo, salvo previa aprobación, no estará cubierto.)
- Aranceles, comisión de corretaje e impuestos locales.

LAS REPARACIONES BAJO GARANTÍA NO AMPLIAN EL PERÍODO DE GARANTÍA NORMAL.

LIMITACIONES Y EXCLUSIONES

Las garantías escritas de productos de NPK serán invalidadas si se infringe cualquier ley, ordenanza, regla o regulación federal, provincial, estatal o local, o se extraen o modifican los números de serie del producto. **La solicitud para hacer efectiva la garantía debe hacerse dentro de 30 días de ocurrida la falla / reparación.**

ESTE PRODUCTO DEBE USARSE DE UNA MANERA SEGURA Y LEGAL DE CONFORMIDAD CON LAS REGULACIONES DE LA OSHA PERTINENTES.

Las garantías escritas de productos otorgadas por NPK establecen únicamente las obligaciones de NPK con respecto a cualquier reclamo de falla, defectos o deficiencias en productos vendidos por NPK. **NPK NO OTORGA NINGUNA OTRA GARANTÍA O REPRESENTACIONES DE NINGUNA CLASE, EXPRESA O IMPLÍCITA, DE LA CALIDAD, COMPORTAMIENTO, DURABILIDAD, MATERIALES, FABRICACIÓN, IDONEIDAD, CONDICIÓN, DISEÑO O UTILIDAD DE LOS PRODUCTOS VENDIDOS POR NPK, INCLUIDAS, SIN LIMITACIÓN ALGUNA, LAS GARANTÍAS IMPLÍCITAS DE COMERCIABILIDAD Y APTITUD, QUEDANDO AQUÍ TODAS ESTAS OTRAS GARANTÍAS Y REPRESENTACIONES EXPRESAMENTE EXCLUIDAS. NPK NO SERÁ RESPONSABLE POR DAÑOS ESPECIALES, IMPREVISTOS O CONSIGUIENTES, INCLUIDOS, SIN LIMITACIÓN ALGUNA, LOS COSTOS, PÉRDIDAS O RESPONSABILIDADES CIVILES DEBIDO A ATRASOS O TIEMPO IMPRODUCTIVO.**

NOTA CON RESPECTO A OTRAS REPRESENTACIONES O GARANTÍAS

Ninguna persona está autorizada para otorgar ninguna otra garantía o asumir ninguna otra responsabilidad en nombre de NPK salvo que sea hecha o asumida por escrito por un funcionario de NPK. Ninguna persona está autorizada para otorgar ninguna otra garantía o asumir ninguna otra responsabilidad en nombre del vendedor salvo que sea hecha o asumida por el vendedor.

Internet: www.npkce.com

Tal como se emplea en esta garantía, el término NPK significa NPK CONSTRUCTION EQUIPMENT, INC., WALTON HILLS, OHIO, EE. UU.

NPK 7550 INDEPENDENCE DRIVE WALTON HILLS, OHIO 44146
TELÉFONO: 440-232-7900 FAX: 440-232-6294

© Copyright 2023 NPK Construction Equipment, Inc. www.npkce.com
SPH035-9601I PH06-PH4,GH06-GH6,E202-E207 UWTR Instruction Manual 06-23.doc